

FSV-1 típusú meghibásodásbiztos szelep DV-5 elárasztó szelep szerelvény alkatrésze elárasztó és előreagáló rendszerekhez

Általános leírás

Az FSV-1 típusú meghibásodásbiztos szelep (1. ábra) DV-5 elárasztó szelep bizonyos szerelvény elrendezéseiben használható elárasztó és előreagáló rendszerekhez. A specifikus DV-5 szelepszervény elrendezés részének tekintve az indító eszköz (pneumatikus indítószervény 'actuator', mágnesszelep stb.) szomszédságába telepítjük. Megfelelően telepítve megakadályozza a DV-5 szelep véletlen alaphelyzetbe állítását a DV-5 szelep kezdeti működése után.

FIGYELMEZTETÉS

Az FSV-1 típusú itt bemutatott meghibásodásbiztos szelepet a jelen dokumentum előírásainak megfelelően kell felszerelni és karbantartani, ugyanakkor be kell tartani a National Fire Protection Association (Nemzeti Tűzvédelmi Szövetség), valamint valamennyi rendelkező hatóság utasításait. Ha nem tartja be ezeket az előírásokat, veszélyezteti a berendezés működőképességét.

A tulajdonos felelős azért, hogy tűzvédelmi rendszere és eszközei megfelelő üzemi körülmények között maradjanak. Ha bármilyen kérdése merül fel, lépjen kapcsolatba a készülő gyártójával, vagy azzal a vállalkozóval, aki a berendezést felszerelte.

Műszaki adatok

Engedélyek

UL és C-UL listás, valamint FM jóváhagyással rendelkezik mint a DV-5 elárasztó szelep szelepszervény alkatrésze.

Legnagyobb üzemi víznyomás

17,2 bar (250 psi).

Szerelvény

Az 1. ábrán látható test és fedél bronzból készült. Az elasztomer víztömítés Buna-N, és a membrán nylonnal erősített természetes gumi.



Működés

Ha az FSV-1 meghibásodásbiztos szelep zárt helyzetben van (1. ábra), megtartja a DV-5 elárasztó szelep membránkamrájában a víznyomást, amikor a DV-5 szelepet üzemi állapotba helyezte. Amikor a DV-5 szelep működésbe lép, a DV-5 szeleptől az áramlás irányába eső csővezeték nyomás alá kerül. Az FSV-1 szelep vezérlő kamrája ezután nyomás alá kerül a DV-5 szelep áramlás irányába eső oldalához vezető szerelvény csatlakozáson keresztül. A vezérlő kamra nyomása kinyitja az FSV-1 szelepet (1. ábra). Az FSV-1 szelep nyitása után a DV-5 szelep membránkamrájában nem alakulhat ki a nyomás. Ha az eredeti indító eszköz el is zárna az eredetileg bevezetett vizet a membránkamrától, az FSV-1 szelep megakadályozza, hogy a DV-5 szelep véletlenül visszaálljon alaphelyzetbe, miután kinyitott. A működésével az FSV-1 szelep a DV-5 membránkamrájának tartalmát gyorsabban elvezeti a külső térbe, mint ahogy a DV-5 nyomás alá kerülhetne a membránhoz vezető 3,2 mm-es (1/8") résen keresztül.

Felszerelés

Olvassa el azokat a műszaki adatlapokat, amelyek leírják a DV-5 elárasztó szelep különböző felszerelési lehetőségeit (tehát azokat az elárasztó és előreagáló rendszereket, amelyek a DV-5 elárasztó szelepet használják).

Beállítás

Az FSV-1 meghibásodásbiztos szelep azonnal visszaáll alaphelyzetbe, miután a DV-5 elárasztó szerep utáni csővezetékrendszer kiürült és visszatért a nyomás 0 bar-ra.

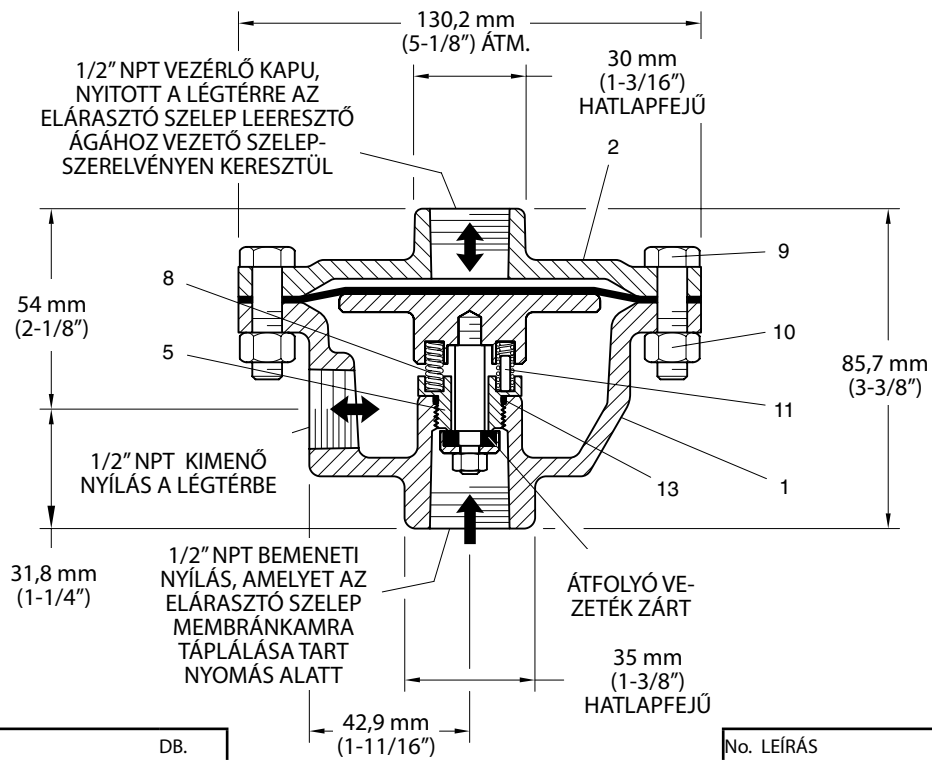

No.	LEÍRÁS	DB.
1	Szelepház	1
2	Szelepfedél	1
3	Membrán tányér	1
4	Membrán	1
5	Szelep tömítőgyűrű	1
6	Szeleptányér rögzítő	1
7	Szeleptányér	1
8	Rugó	2
9	Hatlapfejű csavar, M8 x 25	8
10	Hatlapfejű anya, M8	8

BEÁLLÍTOTT ÁLLAPOT

1/2" NPT VEZÉRLŐ KAPU, AZ ELÁRASZTÓ SZELEP LEERESZTŐ ÁGÁTÓL JÖVŐ VÍZÁRAM TARTJA NYOMÁS ALATT

No.	LEÍRÁS	DB.
11	Rugó vezérlés	2
12	Szelep tengely	1
13	O-gyűrű	1
14	Hatlapfejű anya, M5	1

MEGJEGYZÉSEK:

- Az egység a helyszínen nem javítható, cserelkatrészek nem állnak rendelkezésre.

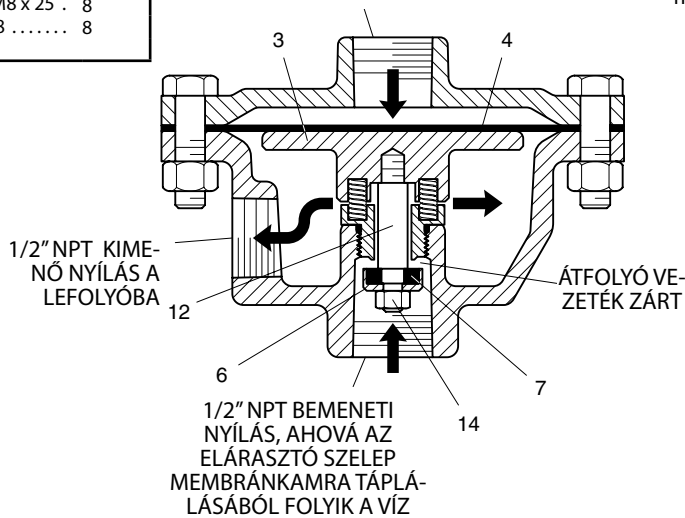

MŰKÖDTESETT ÁLLAPOT

1. ÁBRA
FSV-1 TÍPUSÚ MEGHIBÁSODÁS BIZTOS SZELEP

Karbantartás és szerviz

A következőkben megadott ellenőrzési eljárást a megadott módon, az NFPA különleges előírásainak teljesítésén túlmenően végre kell hajtani, és minden felmerült hibát haladéktalanul ki kell javítani.

A tulajdonos felelős azért, hogy tűzvédelmi rendszerét és eszközeit a jelen dokumentum, a National Fire Protection Association (azaz NFPA 25) valamint bármely rendelkező hatóság előírásának megfelelően vizsgálja felül, tartsa karban és ellenőrizze. A felmerülő kérdésekkel a felszerelést végző vállalkozóhoz vagy a termék gyártójához kell fordulni.

Javasoljuk, hogy a sprinkler rendszereket szakképzett ellenőrző szerviz vizsgálja felül, tartsa karban és ellenőrizze a helyi követelményeknek és a nemzeti előírásoknak megfelelően.

MEGJEGYZÉSEK

Ne próbálja megjavítani az elromlott FSV-1 típusú meghibásodásbiztos szelepet. A teljes szerelvényt le kell cserélni, ha meghibásodásra utaló jeleket tapasztal.

Mielőtt lezárna egy tűzvédelmi rendszer vezérlő szelepét a szeleppel vezérelt tűzvédelmi rendszer felülvizsgálata, vagy karbantartása céljából, az érintett rendszer lezárására először engedélyt kell kérnie az illetékes hatóságoktól, és értesítenie kell a személyzet minden olyan tagját, akit a lezárási művelet érinthet.

A tűzvédelmi rendszer üzembeállítása után értesítse az illetékes hatóságot, és kezdeményezze, hogy a felelős személy ellenőrizze a helyi vagy a központi riasztórendszereket.

ELLENŐRZÉSI ELJÁRÁS

Az FSV-1 típusú meghibásodásbiztos szelepet az alábbi utasításoknak megfelelően negyedévenként kell ellenőrizni, és bármilyen meghibásodást az FSV-1 lecserélésével kell kijavítani.

1. lépés. 1. Beállított helyzetben nem szivároghat víz a kiömlő csatlakozóból a lefolyóba.

2. lépés. A működtető berendezések negyedévenkénti ellenőrzésekor győződjön meg arról, hogy az FSV-1 kifogástalanul működik, amit a kiömlő nyílásból a lefolyóba irányuló folyamatos vízáram tanúsít.

Korlátozott garancia

A Tyco Fire & Building Products (TFBP) az általa gyártott termékekre a gyártási és anyaghibából eredő meghibásodások esetén 10 év garanciát vállal az eredeti vásárló felé, ha az a terméket kifizette, megfelelően felszerelte, és elvégezte a szokásos használattal járó karbantartást és javításokat. Ez a garancia a TFBP termék kiszállításától számított tíz (10) év után jár le. Nem érvényes a garancia olyan termékekre vagy alkatrészekre, amelyeket nem a TFBP fennhatósága alá eső cégnél készítettek, amelyeket helytelenül használtak, rosszul szereltek fel, amelyek megrögződtek, vagy amelyek felszerelését, karbantartását, módosítását vagy javítását nem a National Fire Protection Association, illetve bármely más rendelkező hatóság előírásai szerint végezték. A TFBP által hibásnak talált anyagokat kizárólag a TFBP cég által javasolt módon szabad javítani vagy cserélni. A TFBP nem vállal kötelezettséget, és nem is jogosít fel senkit, hogy helyette kötelezettséget vállaljon a termékek vagy alkatrészek eladásával kapcsolatban. A Tyco Fire Products nem vállal felelősséget a sprinkler rendszer tervezési hibáiért, valamint a vásárló, vagy a vásárló képviselője által szolgáltatott pontatlan, vagy elégtelen felvilágosításért.

A TFBP -t semmilyen szerződéses, kártérítési, közvetlen felelősségviselési, vagy egyéb törvényi felelősség nem terheli a véletlen, közvetett, speciális vagy járulékos károkért, a munkabéreket is beleértve, de arra nem korlátozva, függetlenül attól, hogy a TFBP céget értesítették-e ezen káresemény lehetőségéről, továbbá, a TFBP kártérítési kötelezettségének mértéke nem haladhatja meg az eladási árat.

A jelen garancia helyettesít minden más kifejezett és hallgatóságos garanciafeltételt, beleértve a kereskedelmi és különleges célú garanciát is.

Ez a korlátozott jótállás kizárólagos jogorvoslatot jelent a termékek, az anyagok vagy alkotórészek hibáján vagy hiányosságán alapuló igényekre, amennyiben az igény szerződésből, jogellenes cselekményből, a szigorú felelősségből, vagy bármilyen egyéb jogi elméletből ered.

Ez a jótállás a törvény által engedélyezett teljes hatályra vonatkozik. A jótállás bármely részének egészben vagy részben való érvénytelensége nem érinti a megmaradt részt.

Megrendelési tájékoztató

Az FSV-1-re vonatkozó megrendeléseknek tartalmazniuk kell a leírást és az alkatrész számát (P/N).

FSV-1:

Adatok: FSV-1 típusú meghibásodásbiztos szelep, P/N 52-343-001.

Megjegyzés: Ez a dokumentum egy lefordított anyag. Bármely anyagunk lefordítása angoltól eltérő nyelvre kizárólag az angolul nem beszélő közönség kényelmét szolgálja. A fordítás pontossága nem garantált és nem magától értetődő. Ha a fordítás pontosságával kapcsolatban bármiféle kérdés merül fel, kérjük, folyamodjon a TFP1386 dokumentum angol változatához, amely a dokumentum hivatalos változata. A fordítás bármilyen hibája vagy eltérése nem kötelező jellegű, és panasz, per vagy más eljárás alapja nem lehet. www.quicksilvertranslate.com.